

ADICIONAIS A & K DOBRADOS OU SOLDADOS (90°)

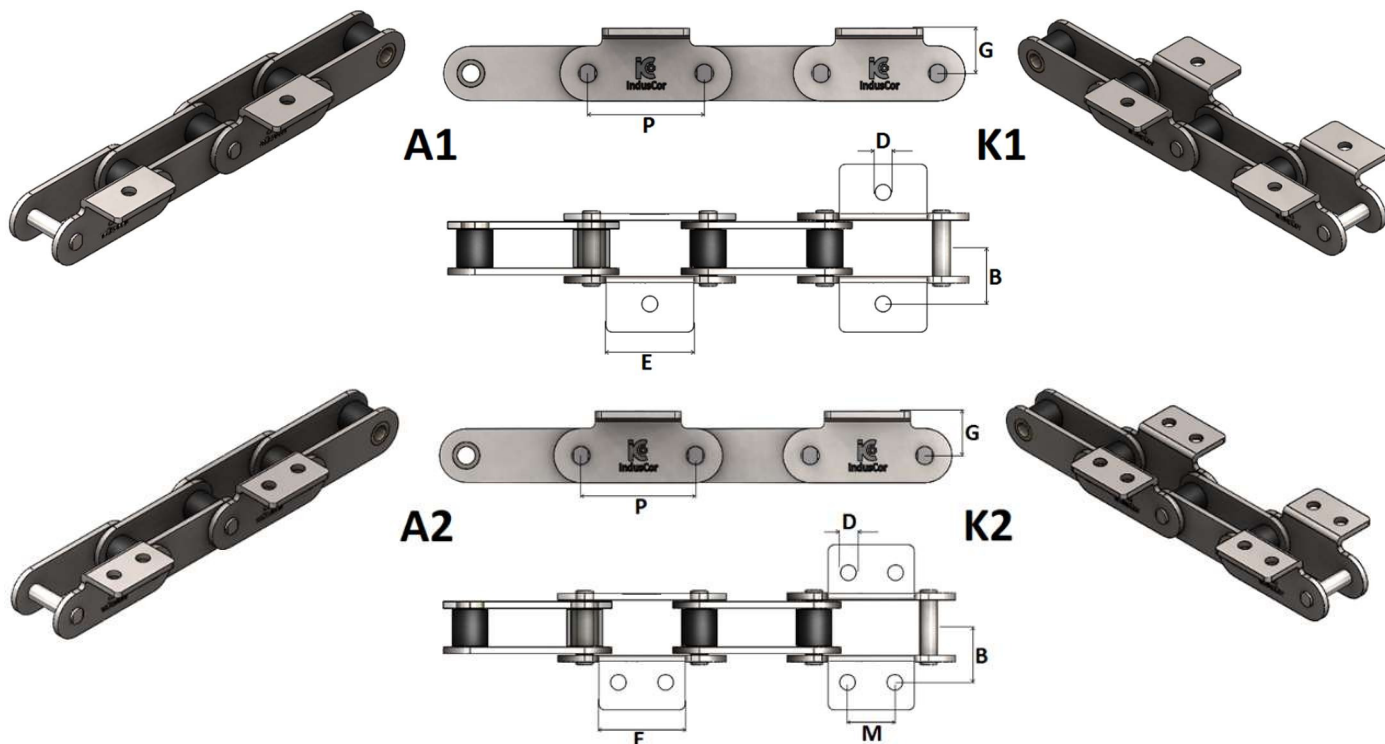

REFERÊNCIA INDUSCOR	P MM	A1/K1		A2/K2		M MM	B MM	G MM				
		E		D								
		MM	MM	MM	MM							
IC-...../0500/A	50,00	34	34	6,50	5,00	18	32	20				
IC-...../0508/A	50,80					25						
IC-...../0750/A	75,00	40	42			38						
IC-...../0762/A	76,20	50	55			30						
IC-...../1000/A	100,00					45						
IC-...../1016/A	101,60	50	55			45						
IC-...../0750/B	75,00	40	51	6,50	6,50	30	38	27				
IC-...../0762/B	76,20	50	66			45						
IC-...../1000/B	100,00					50			66	50		
IC-...../1016/B	101,60	65	71			45						
IC-...../1250/B	125,00	50	73			8,20			8,20	50	50	32
IC-...../1270/B	127,00									65		
IC-...../1000/C	100,00	50	73	10,00	10,00		45	56		40		
IC-...../1016/C	101,60	65	80				50					
IC-...../1250/C	125,00						65					
IC-...../1270/C	127,00	65	88				60					
IC-...../1500/C	150,00					65	88		60			
IC-...../1524/C	152,40	50	78			10,00	10,00		45		63	48
IC-...../1000/D	100,00	65	84	50								
IC-...../1016/D	101,60			65	84			50				
IC-...../1250/D	125,00	65	94	60								
IC-...../1270/D	127,00			65	94			60				
IC-...../1500/D	150,00	50	84	10,00	10,00			45	63	48		
IC-...../1016/E	101,60	65	90			50						
IC-...../1250/E	125,00					65	90	50				
IC-...../1270/E	127,00	65	100			60						
IC-...../1500/E	150,00					65	100	60				
IC-...../1524/E	152,40	65	100			60	60	63			48	

DESCRIÇÃO DO ESPAÇAMENTO ENTRE OS ADITAMENTOS

REPETIÇÃO EM TODOS OS PASSOS (1x1)

Este tipo de montagem é feito com abas externas e internas, descrito como A se unilateral ou K se bi-lateral, podendo ter 01 furo (A1 ou K1) ou 02 furos (A2 ou K2).

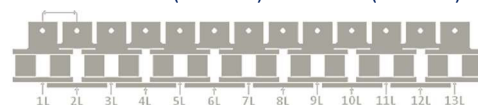

REPETIÇÃO A CADA 2º PASSO (2X2)

Este tipo de montagem é feito apenas com abas externas, descrito como A se unilateral ou K se bi-lateral, podendo ter 01 furo (A1 ou K1) ou 02 furos (A2 ou K2).

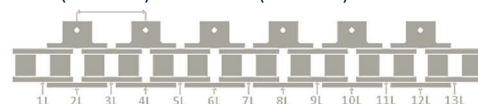

REPETIÇÃO A CADA 3º PASSO (3X3)

Este tipo de montagem é feito com abas externas e internas, descrito como A se unilateral ou K se bi-lateral, podendo ter 01 furo (A1 ou K1) ou 02 furos (A2 ou K2).

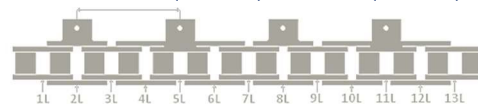

REPETIÇÃO A CADA 4º PASSO (4X4)

Este tipo de montagem é feito com abas externas e internas, descrito como A se unilateral ou K se bi-lateral, podendo ter 01 furo (A1 ou K1) ou 02 furos (A2 ou K2).

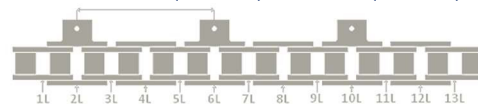

* Para especificar a corrente com adicionais se faz necessário determinar: A referência da corrente, o tipo do aditamento e o espaçamento entre os mesmos, exemplo: Corrente **IC-234/1016/B**, com aditamentos "tipo" **A2**, a cada **4º** passo (**4X4**).

FABRICAMOS TAMBÉM MODELOS ESPECIAIS, CONSULTE-NOS