

ENGRENAGENS PARA CORRENTES TRANSPORTADORAS COM PASSO EM POLEGADAS

PADRÃO CERELLO

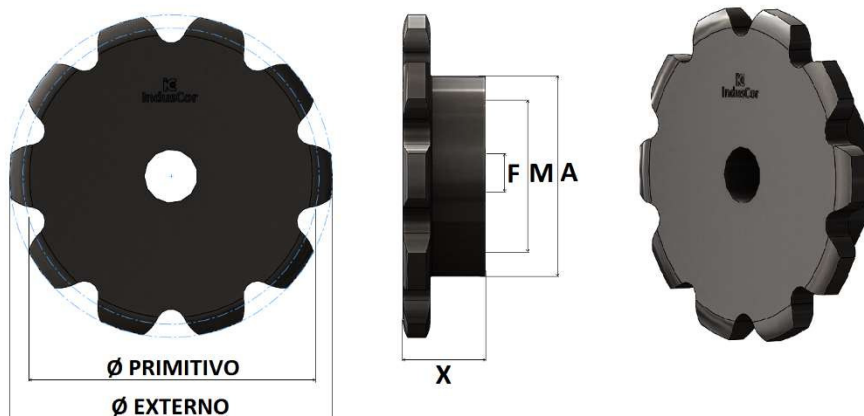

REFERÊNCIA INDUSCOR DA CORRENTE	PASSO	Nº DENTES	Ø PRIMITIVO	Ø CUBO	ALTURA TOTAL	FURO NORMAL	FURO MÁXIMO	TIPO	MATERIAL STANDARD
	POL.	Z	MM	MM	MM	F	POL.		
IC-212/0508/A IC-252/0508/A IC-214/0508/A IC-254/0508/A IC-274/0508/A IC-614/0508/A IC-707/0508/A	2	8	132,74	80	45	1	2	B4	SAE 1020
10		164,38	90	1.1/4		2.5/16			
14		228,29	110	2.1/2					
IC-212/0762/A IC-252/0762/A IC-214/0762/A IC-254/0762/A IC-274/0762/A IC-614/0762/A IC-707/0762/A	3	8	199,11	110	45	1.1/4	2.1/4	B4	SAE 1020
10		246,58	2.1/2						
14		342,44							
IC-212/1016/A IC-252/1016/A IC-214/1016/A IC-254/1016/A IC-274/1016/A IC-614/1016/A IC-707/1016/A	4	8	265,48	110	45	1.1/4	2.1/2	B4	SAE 1020
10		328,77	2.3/4						
14		456,59	124	50					
IC-212/0762/B IC-252/0762/B IC-214/0762/B IC-254/0762/B IC-274/0762/B IC-614/0762/B IC-707/0762/B	3	8	199,11	110	50	1.1/4	2.1/2	B4	SAE 1020
10		246,58	2.3/4						
14		342,44	124	56					
IC-212/1016/B IC-252/1016/B IC-214/1016/B IC-254/1016/B IC-274/1016/B IC-614/1016/B IC-707/1016/B	4	8	265,48	110	50	1.1/4	2.3/4	B4	SAE 1020
10		328,77	124						
14		456,59	124	56					
IC-212/1270/B IC-252/1270/B IC-214/1270/B IC-254/1270/B IC-274/1270/B IC-614/1270/B IC-707/1270/B	5	8	331,85	124	56	1.1/4	2.3/4	B4	SAE 1020
10		410,97	136						
14		570,73	136						

* PARA ESPECIFICAR AS ENGRENAGENS PARA CORRENTES TRANSPORTADORAS SE FAZ NECESSÁRIO DETERMINAR A REFERÊNCIA DA CORRENTE E A QUANTIDADE DE DENTES, EX.: ENGRENAGEM PARA CORRENTE **IC-212/0508/A** COM **10** DENTES.

* FABRICAMOS TAMBEM ENGRENAGENS COM OUTRAS QUANTIDADES DE DENTES, MATERIAIS DIVERSOS OU COM ACABAMENTO DO FURO PARA EIXOS LISOS OU CHAVETADOS, ENCAIXE PARA ROLAMENTOS, BUCHAS OU ANÉIS, CONSULTE-NOS.

ENGRENAGENS PARA CORRENTES TRANSPORTADORAS COM PASSO EM POLEGADAS

PADRÃO CERELLO

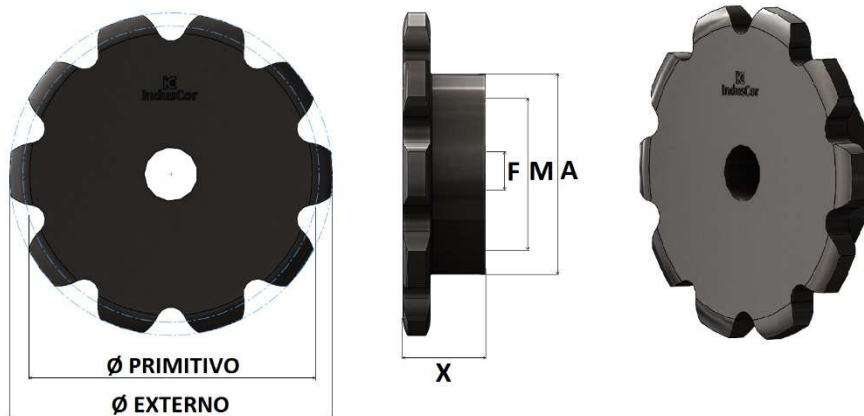

REFERÊNCIA INDUSCOR DA CORRENTE	PASSO	Nº DENTES	Ø PRIMITIVO	Ø CUBO	ALTURA TOTAL	FURO NORMAL	FURO MÁXIMO	TIPO	MATERIAL STANDARD
	POL.	Z	MM	MM	X	F	POL.		
IC-232/1016/C IC-252/1016/C IC-234/1016/C IC-254/1016/C IC-294/1016/C IC-634/1016/C IC-707/1016/C	4	8	265,48	124	60	1.1/4	3	B4	SAE 1020
10		328,77	136						
14		456,59	150						
IC-232/1270/C IC-252/1270/C IC-234/1270/C IC-254/1270/C IC-294/1270/C IC-634/1270/C IC-737/1270/C	5	8	331,85	136	60	1.1/4	3	B4	SAE 1020
10		410,97	150						
14		570,73							
IC-232/1524/C IC-252/1524/C IC-234/1524/C IC-254/1524/C IC-294/1524/C IC-634/1524/C IC-737/1524/C	6	8	398,22	150	60	1.1/4	3	B4	SAE 1020
10		493,16							
14		684,88							
IC-232/1016/D IC-252/1016/D IC-234/1016/D IC-254/1016/D IC-294/1016/D IC-634/1016/D IC-737/1016/D	4	8	265,48	136	60	1.1/4	3.3/8	B4	SAE 1020
10		328,77	150						
14		456,59							
IC-232/1270/D IC-252/1270/D IC-234/1270/D IC-254/1270/D IC-294/1270/D IC-634/1270/D IC-707/1270/D	5	8	331,85	136	60	1.1/4	3.3/8	B4	SAE 1020
10		410,97	150						
14		570,73							
IC-232/1524/D IC-252/1524/D IC-234/1524/D IC-254/1524/D IC-294/1524/D IC-634/1524/D IC-737/1524/D	6	8	398,22	150	60	1.1/4	3.3/8	B4	SAE 1020
10		493,16							
14		684,88							

* PARA ESPECIFICAR AS ENGRENAGENS PARA CORRENTES TRANSPORTADORAS SE FAZ NECESSÁRIO DETERMINAR A REFERÊNCIA DA CORRENTE E A QUANTIDADE DE DENTES, EX.: ENGRENAGEM PARA CORRENTE **IC-232/1016/D** COM **10** DENTES.

* FABRICAMOS TAMBEM ENGRENAGENS COM OUTRAS QUANTIDADES DE DENTES, MATERIAIS DIVERSOS OU COM ACABAMENTO DO FURO PARA EIXOS LISOS OU CHAVETADOS, ENCAIXE PARA ROLAMENTOS, BUCHAS OU ANÉIS, CONSULTE-NOS.

ENGRENAGENS PARA CORRENTES TRANSPORTADORAS COM PASSO EM POLEGADAS

PADRÃO CERELLO

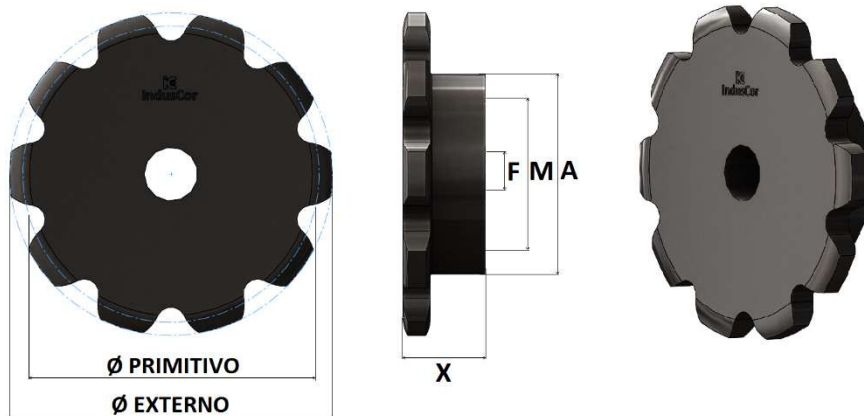

REFERÊNCIA INDUSCOR DA CORRENTE	PASSO	Nº DENTES	Ø PRIMITIVO MM	Ø CUBO A MM	ALTURA TOTAL X MM	FURO NORMAL F	FURO MÁXIMO	TIPO	MATERIAL STANDARD
	POL.	Z				POL.	POL.		
IC-232/1016/E IC-252/1016/E IC-234/1016/E IC-254/1016/E IC-294/1016/E IC-634/1016/E IC-737/1016/E	4	8	265,48	190	60	1.1/2	3.3/4	B4	SAE 1020
		10	328,77		70				
		14	456,59		70				
IC-232/1270/E IC-252/1270/E IC-234/1270/E IC-254/1270/E IC-294/1270/E IC-634/1270/E IC-737/1270/E	5	8	331,85	190	60	1.1/2	3.3/4	B4	SAE 1020
		10	410,97		70				
		14	570,73		70				
IC-232/1524/E IC-252/1524/E IC-234/1524/E IC-254/1524/E IC-294/1524/E IC-634/1524/E IC-737/1524/E	6	8	398,22	190	60	1.1/2	3.3/4	B4	SAE 1020
		10	493,16		70				
		14	684,88		80				

* PARA ESPECIFICAR AS ENGRENAGENS PARA CORRENTES TRANSPORTADORAS SE FAZ NECESSÁRIO DETERMINAR A REFERÊNCIA DA CORRENTE E A QUANTIDADE DE DENTES, EX.: ENGRENAGEM PARA CORRENTE **IC-232/1016/D** COM **10** DENTES.

* FABRICAMOS TAMBEM ENGRENAGENS COM OUTRAS QUANTIDADES DE DENTES, MATERIAIS DIVERSOS OU COM ACABAMENTO DO FURO PARA EIXOS LISOS OU CHAVETADOS, ENCAIXE PARA ROLAMENTOS, BUCHAS OU ANÉIS, CONSULTE-NOS.

* POR PADRÃO AS ENGRENAGENS PARA CORRENTES TRANSPORTADORAS SERÃO FORNECIDAS NO TIPO B2 OU B3 DEPENDENDO DE SEU DIÂMETRO EXTERNO, CONTUDO, MEDIANTE SOLICITAÇÃO PODEM SER FABRICADAS EM MATERIAIS DIVERSOS, ENDURECIMENTO DOS DENTES OU EM OUTRAS FORMAS CONSTRUTIVAS COMO NOS TIPOS ABAIXO, PROPORCIONANDO MAIOR EFICIÊNCIA, DURABILIDADE E ECONOMIA, CONSULTE-NOS.

