

CORRENTES PARA PASTIFÍCIO SÉRIE TKC

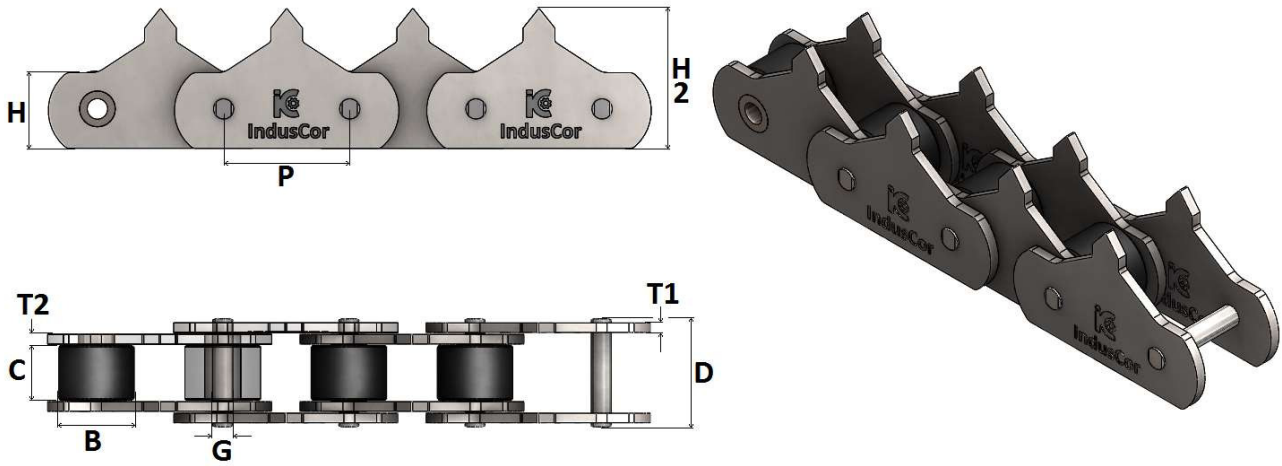

REFERÊNCIA INDUSCOR	PASSO P	ENTRE PLACAS C	Ø ROLO B	Ø PINO G	ALTURA PLACA H	ALTURA PLACA H2	ESPESSURA PLACA T1 / T2	LARGURA TOTAL D	RUPTURA KGF
	POL.	MM	MM	MM	MM	MM	MM	MM	MM
IC-2052TKC	1.1/4	14,50	19,05	7,94	19,05	34,80	3,20	31,50	3.000
IC-2062TKC	1.1/2	14,50	22,22	11,11	28,00	41,00	3,20	31,50	3.500

*Para solicitar as mesmas correntes fabricadas com: AISI 304 inclusa após a referência a sigla **SS**, AISI 316 inclusa após a referência a sigla **NS**, Aço níquelado inclusa após a referência a sigla **NP**, fechamento contrapinado inclua após a referência a sigla **C** (somente normas ANSI / ASA, a partir do passo 5/8"), outros materiais e ou tratamentos de superfície sob consulta).