

CORRENTES COM PASSO LONGO ROLOS PEQUENOS E PINOS SÓLIDOS

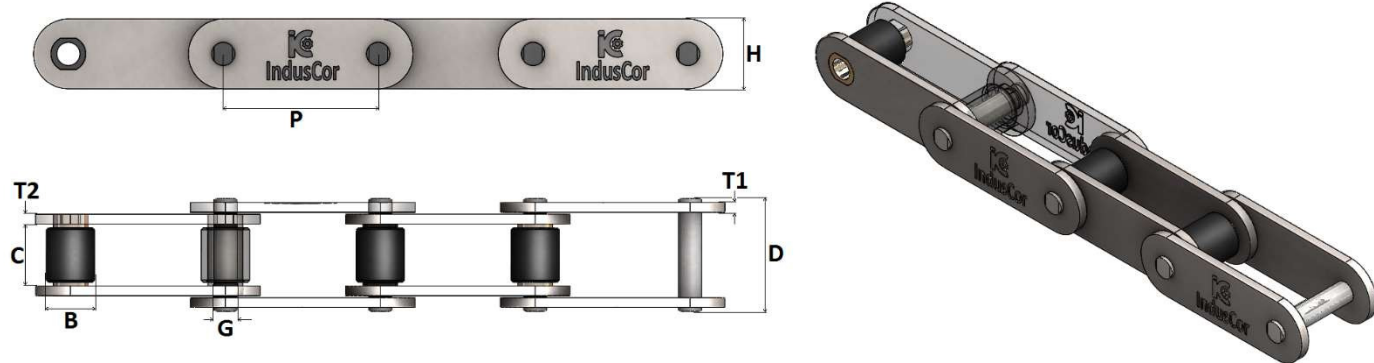

REFERÊNCIA INDUSCOR	PASSO P		ENTRE PLACAS C	Ø ROLO B	Ø PINO G	ALTURA PLACA H	ESPESSURA PLACA T1 / T2		LARGURA TOTAL D	RUPTURA KGF
	POL.	MM					MM	MM		
IC-2040	1	25,40	7,95	7,93	3,96	12,00	1,50		16,50	1.700
IC-2050	1.1/4	31,75	9,53	10,16	5,08	15,00	2,00		20,40	2.800
IC-2060H	1.1/2	38,10	12,70	11,91	5,94	18,00	3,20		26,00	4.100
IC-2080H	2	50,80	15,88	15,88	7,92	24,00	4,00		33,50	7.000
IC-2100H	2.1/2	63,50	19,05	19,05	9,53	30,00	4,80		40,40	11.000
IC-2120H	3	76,20	25,40	22,23	11,11	35,70	4,80	6,40	50,50	15.400
IC-2160H	4	101,60	31,75	28,58	14,29	48,00	6,40	8,00	54,50	26.200

*Para solicitar as mesmas correntes fabricadas com: AISI 304 inclusa após a referência a sigla **SS**, AISI 316 inclusa após a referência a sigla **NS**, Aço níquelado inclusa após a referência a sigla **NP**, fechamento contrapinado inclusa após a referência a sigla **C** (somente normas ANSI / ASA, a partir do passo 5/8"), outros materiais e ou tratamentos de superfície sob consulta).

ACESSÓRIOS DE FECHAMENTO E MANUTENÇÃO			TIPOS DE FECHAMENTO DA CORRENTE
EMENDA (TIPO 25)	REDUÇÃO (TIPO 13)	ELO INTERNO (TIPO 4)	REBITADO BILATERAL